

**INOUSIC** / WINDOWS AND DOORS  
THE GERMAN PROFILE ENGINEERS



Fensterprofilsystem Elite/Arcade  
Zeitgemäße Technik mit schlankem Design



# KLARE FORMEN FÜR STILVOLLES WOHNEN



Für Neubau oder Altbau sanierung

# Willkommen bei Inoutic / Deceuninck

Inoutic kennt die Herausforderungen, die Sie als Bauherr oder Hausbesitzer bei Neubau oder Renovierung Ihres Hauses zu meistern haben. Daher entwickeln wir intelligente und ästhetische Produkte, die Ihnen umfassenden Komfort bieten und einfach gut aussehen.

Das Fenstersystem Elite/Arcade erzielt durch ein 5-Kammer-System sehr gute Dämmwerte und erfüllt so sowohl ökologische als auch ökonomische Anforderungen auf höchstem Niveau. Dabei besticht Elite/Arcade durch ein schlankes Design, das sich optimal in verschiedene Stilrichtungen integrieren lässt. Mit Elite und der Variante Arcade können Sie in vielen verschiedenen Farben und Dekoren Ihre ganz persönlichen Gestaltungswünsche realisieren. Inoutic / Deceuninck bietet das System Elite/Arcade auch in Kombination mit Rollladenkästen, Wintergärten und Hebeschiebetüren an – für eine konsequent elegante Gestaltung Ihres Zuhauses.

## Ihre Vorteile

- + Kosten- und Energieeinsparungen
  - + Durchgängig beste Qualität und Langlebigkeit
  - + Umfassender Schutz und höchste Sicherheit
  - + Zwei Formvarianten – Elite und Arcade
  - + Vielfalt an Dekoren und Farben
  - + Systemgleiche Türen, Rollladenkästen und Wintergärten
  - + Komfort und Wohnqualität
-



Titanium Plus Graphit Schwarz



Titanium Plus Weiß Aluminium

Elite/Arcade besitzt eine schlanke, variabel einsetzbare Grundform. Gemeinsam mit der flexiblen Farbgestaltung wird das System so zu einem wertvollen Architekturelement für Ihre persönliche Gestaltung.



**INOUTIC DESIGN PLUS**  
Form und Farbe

- + **Universelle Einsetzbarkeit** / Mit einer Bautiefe von 71 mm ist Elite/Arcade ein schlankes Profil, das sich für Bauvorhaben jeder Art eignet. Der architektonische Allrounder verleiht mit seiner geradlinigen Form und klassischen Schräge jeder Fassadenarchitektur Eleganz und Zeitlosigkeit.
- + **Gestaltungsvielfalt** / Mit den passenden Profilformen auch für Türen, Fenster, Rollläden und Wintergärten akzentuiert Elite/Arcade den Charakter Ihres Eigenheims oder Gewerbeobjekts und unterstreicht das architektonische Gesamtkonzept moderner Gebäude ebenso wie das stilvoller Altbauten.
- + **Farbsystem** / Die ideale Voraussetzung für eine ästhetische Gestaltung Ihrer Fassade bietet das breite Farbspektrum von Elite/Arcade. So betont beispielsweise die Metall-Optik der Architecture Color Titanium Plus den modernen Charakter von Gebäuden. Elegante Holzmaserungen, Unifarben oder dezente Grautöne setzen andere stilistische Akzente.
- + **Details** / Hohen Anspruch an durchgehende Ästhetik zeigt Elite/Arcade auch im Detail: Passend zum Farbton der Fenster werden entweder schwarze oder hellgraue Dichtungen verwendet.



Das System Elite/Arcade ist die ideale Lösung für ein angenehm behagliches Raumklima zu jeder Tages- und Nachtzeit und bietet optimalen Schutz bei Wind und Wetter.



#### INOUTIC INGENEERING CREATIVITY PLUS

Komfort und Sicherheit

- + **Schallschutz** / Mit optional einsetzbaren Schallschutzgläsern erreicht man einen Schallschutzwert bis Schutzklasse 4 (SSK 4). So verwandelt Elite/Arcade Ihr Zuhause in einen Ort von angenehmer Ruhe und Behaglichkeit.
- + **Witterungsbeständigkeit** / Elite/Arcade sorgt auch bei Wind und Wetter für Wohlfühlklima: Ausgestattet mit zwei umlaufenden Dichtungen schützt das Profilsystem bestens vor Schlagregen und Wind. Zudem wird Kondenswasser reduziert und dadurch der Korrosion vorgebeugt.
- + **Pflegeleichtigkeit** / Fenster mit Inoutic Profilen sind durch ihre glatten Flächen besonders einfach zu pflegen. 45°-Schrägen bei Elite bzw. 20°-Schrägen bei Arcade ermöglichen außerdem einen guten Wasserablauf und verhindern Schmutzablagerungen.
- + **Einbruchschutz** / Die standardmäßig verwendete 2-Fuß-Glasleiste sorgt für erhöhten Einbruchschutz. In Kombination mit dem Rollladensystem PROtex, integriert als Putzkasten oder als Aufsatzelement, bietet Elite einen optimalen Rundumschutz.

**Hohe Wärmedämmung** / Ein geringer U-Wert und daraus resultierende gute Dämmwerte sparen Energie und damit bares Geld. Im Vergleich zu alten Einfachverglasungen können mit Elite/Arcade und hochwertiger Isolierverglasung fast 40 % der Heizkosten eingespart werden.

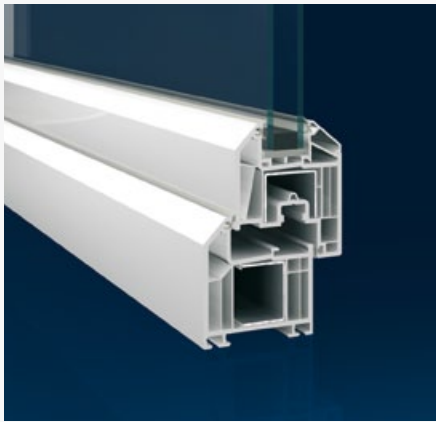

System Elite (45°-Schrägen)



System Arcade (20°-Schrägen)

#### Energiespar-Beispiel

Verglasungsart	U <sub>w</sub> -Wert* in W/m <sup>2</sup> K	Heizölverbrauch für 40m <sup>2</sup> Fensterfläche in Liter/Jahr
Einfachverglasung	5,0 W/m <sup>2</sup> K	3100 Liter/Jahr
Alte Isolierverglasung	2,5 W/m <sup>2</sup> K	1550 Liter/Jahr
Isolierverglaste Elite/Arcade Kunststofffenster	1,3 W/m <sup>2</sup> K	819 Liter/Jahr
3-fach verglaste Elite/Arcade Kunststofffenster	0,8 W/m <sup>2</sup> K	496 Liter/Jahr

#### Wärmedämmeigenschaften im Vergleich

\* **U-Wert** / Der Wärmedurchgangskoeffizient  $U_k$  gibt die Energiemenge an, die in einer Stunde durch eine Fläche von 1m<sup>2</sup> fließt, wenn die beiden Temperaturen an der Innen- und Aussenseite des Fensters sich um 1K ( $\approx 1^\circ\text{C}$ ) unterscheiden. Je kleiner der U-Wert, desto besser ist die Wärmedämmung.



#### INOUTIC ECO PLUS

Energiesparen und Qualität

- + **Energieersparnis** / Mit einer 5-Kammer-Technik, einem tiefen Glaseinstand und umlaufenden Dichtungen erzielt Elite/Arcade sehr gute Wärmedämmwerte, so sparen Sie Energie und Heizkosten. Der Einbau von Inoutic Fenstern wie Elite/Arcade wird von der Kreditanstalt für Wiederaufbau gefördert ([www.kfw.de](http://www.kfw.de)).
- + **Garantierte Qualität** / Produkte aus dem Hause Inoutic / Deceuninck obliegen kontinuierlichen Qualitätskontrollen. Mit einer langfristigen Qualitätssicherung bietet Ihnen Ihr Inoutic Partner eine umfassende Garantie.
- + **Langlebigkeit und Qualität** / Inoutic Fensterprofile entstehen in einem Prozess langjähriger Forschung und Entwicklung und aufgrund zukunftsfähiger Produktionstechniken. Somit bleiben Passgenauigkeit und Dichtheit der Fenster über viele Jahre erhalten.
- + **Geringer Wartungsaufwand** / Das Profilsystem Elite/Arcade aus langlebigem PVC ist besonders einfach in der Handhabung und extrem pflegeleicht.

**Ausführungsvielfalt** / Mit dem System Elite/Arcade steht Ihnen eine Reihe technisch hochentwickelter Produkte zur Verfügung. Rund um das Thema Haus bieten wir höchsten Qualitätsstandard, der alle wesentlichen Bauelemente berücksichtigt.

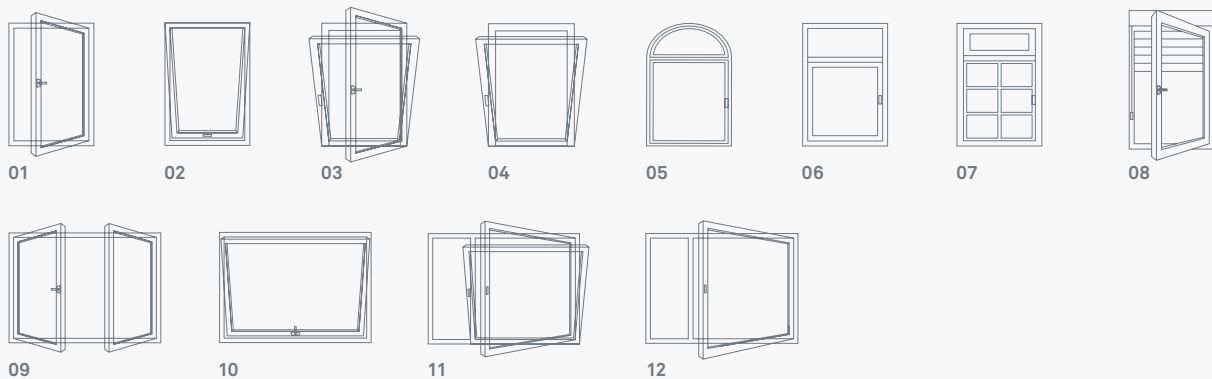
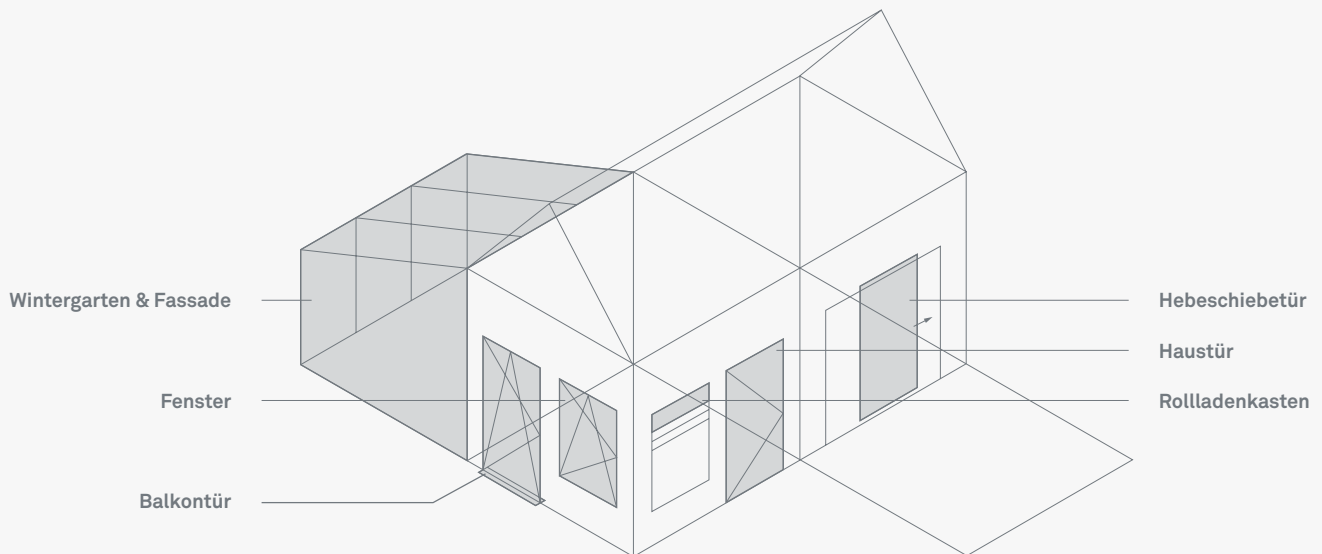

**Ausführungsvielfalt / Qualitätszeichen**

- 01 / Drehflügel, Anschlag rechts oder links
- 02 / Hochformatiger Schwingflügel, Anschlag oben
- 03 / Drehkippflügel, Anschlag seitlich und mittig
- 04 / Kippflügel, Anschlag unten
- 05 / Rundbogen mit variablen Rundungen
- 06 / Drehkippfenster mit Festfeld
- 07 / Sprossenfenster für die Altbaufront

- 08 / Drehflügel mit Rollladen
- 09 / Doppelseitiges Drehfenster mit oder ohne Mittelposten
- 10 / Querformatiger Schwingflügel
- 11 / Rechts angeschlagener Drehkippflügel mit seitlichem Festfeld
- 12 / Rechts angeschlagener Drehflügel mit seitlichem Festfeld

INOUTIC-PROFILE ERFÜLLEN ALLE GÜTE- UND PRÜFBE-  
STIMMUNGEN. INOUTIC IST GRÜNDUNGSMITGLIED DER  
INITIATIVE »KUNSTSTOFFFENSTER-RECYCLING« UNTER  
DEM NAMEN REWINDO GMBH, DIE DIE FÜHRENDE DEUT-  
SCHEN KUNSTSTOFFPROFIL-PRODUZENTEN VERTRITT.



## www.inoutic.com

Inoutic / Deceuninck GmbH ist ein Tochterunternehmen der belgischen Deceuninck-Gruppe, die mit Niederlassungen in über 75 Ländern über ein globales Netzwerk in der Kunststoffverarbeitung verfügt. Der Weltkonzern steht für Lösungen aus hochwertigen PVC-Systemen für Fenster und Türen, Fassaden- und Dachverkleidungen, Innenraum- und Gartengestaltung.

Unter dem Dach des starken Mutterkonzerns und mit über 50 Jahren Erfahrung in der Branche konnte sich Inoutic zu einem der in Europa führenden Hersteller von Fensterprofilen aus Kunststoff entwickeln. Das Unternehmen deckt die gesamte Wertschöpfungskette ab – vom Entwurf über die Entwicklung bis hin zur Extrusion und Veredelung. Sein Anspruch ist es, die Übergänge zwischen Innen- und Außenseiten von Gebäuden jeder Art zu gestalten und dabei individuelle Bedürfnisse für Eigenheim und Familie heute und in Zukunft zufrieden zu stellen. Aus diesem Grund greift Inoutic / Deceuninck bei der Konzeption vielseitig einsetzbarer Produkte Impulse aus den Bereichen Design, Architektur und Ökologie auf. Somit genügen die Lösungen höchsten Qualitätsansprüchen und entsprechen den modernsten Energiesparstandards. Wir freuen uns, dass Sie sich für ein Inoutic-Fensterprofil entscheiden. Ihre Kommentare, Wünsche und Anregungen interessieren uns sehr. Schreiben Sie uns: [info@inoutic.com](mailto:info@inoutic.com)

IHR FENSTER-FACHBETRIEB

32566 (V2) INOUTIC 7,5 D 11/11 ER

Inoutic / Deceuninck GmbH Bayerwaldstraße 18 / 94327 Bogen / Germany  
P +49 (0)9422 821-0 / F +49 (0)9422 821-379 / [info@inoutic.com](mailto:info@inoutic.com)